

Diora LPO/LSP Mini-6 opal A 19-56 Вт



аварийное освещение

Архангельск (8182)63-90-72
Астана (7172)727-132
Астрахань (8512)99-46-04
Барнаул (3852)73-04-60
Белгород (4722)40-23-64
Брянск (4832)59-03-52
Владивосток (423)249-28-31
Волгоград (844)278-03-48
Вологда (8172)26-41-59
Воронеж (473)204-51-73
Екатеринбург (343)384-55-89

Иваново (4932)77-34-06
Ижевск (3412)26-03-58
Иркутск (395)279-98-46
Казань (843)206-01-48
Калининград (4012)72-03-81
Калуга (4842)92-23-67
Кемерово (3842)65-04-62
Киров (8332)68-02-04
Краснодар (861)203-40-90
Красноярск (391)204-63-61
Курск (4712)77-13-04
Липецк (4742)52-20-81

Магнитогорск (3519)55-03-13
Москва (495)268-04-70
Мурманск (8152)59-64-93
Набережные Челны (8552)20-53-41
Нижний Новгород (831)429-08-12
Новокузнецк (3843)20-46-81
Новосибирск (383)227-86-73
Омск (3812)21-46-40
Орел (4862)44-53-42
Оренбург (3532)37-68-04
Пенза (8412)22-31-16

Пермь (342)205-81-47
Ростов-на-Дону (863)308-18-15
Рязань (4912)46-61-64
Самара (846)206-03-16
Санкт-Петербург (812)309-46-40
Саратов (845)249-38-78
Севастополь (8692)22-31-93
Симферополь (3652)67-13-56
Смоленск (4812)29-41-54
Сочи (862)225-72-31
Ставрополь (8652)20-65-13

Сургут (3462)77-98-35
Тверь (4822)63-31-35
Томск (3822)98-41-53
Тула (4872)74-02-29
Тюмень (3452)66-21-18
Ульяновск (8422)24-23-59
Уфа (347)229-48-12
Хабаровск (4212)92-98-04
Челябинск (351)202-03-61
Череповец (8202)49-02-64
Ярославль (4852)69-52-93

Киргизия (996)312-96-26-47 Казахстан (772)734-952-31 Таджикистан (992)427-82-92-69

Diora LPO/LSP Mini-6 opal A 19-56 Вт



Назначение

Освещение офисов, магазинов, торговых центров, общественных, производственных и подсобных помещений с высоким содержанием пыли и влаги (производственные цеха, склады, мастерские, гаражи, подвалы, автомойки).

О светильнике

Аварийное исполнение
Единый корпус и рассеиватель
Степень защиты IP65
Светодиоды Samsung
Возможность сквозного подключения с транзитом питания



ОПИСАНИЕ

Установка

Накладной монтаж на потолок или стены посредством пластиковых скоб (входят в комплект поставки).

Электрическое подключение

Провод 3x0,75 мм с помощью клеммника (входит в комплект поставки). Имеется возможность сквозного подключения светильников с транзитом электропитания.

Конструкция

Корпус и рассеиватель светильника из поликарбоната представляют собой единую часть, полученную методом соэкструзии, что обеспечивает абсолютную герметичность. Светодиодные платы устанавливаются на металлическую пластину.

Драйвер

Одностадийный без гальванической развязки. Аварийный блок питания позволяет при отключении напряжения в сети работать более 1 часа автономно. Питание осуществляется за счет литий - ионного аккумулятора.

Оптическая часть

Ударопрочный опаловый поликарбонат.

Комплект поставки

Светильник с разъемами для электроподключения в сборе [1 шт]; пластиковая скоба [2 шт].

ТЕХНИЧЕСКИЕ ХАРАКТЕРИСТИКИ

Мощность, Вт	19-56
Световой поток, лм	2100-6100
Кривая силы света (КСС)	косинусная Д
Угол расходимости светового потока	145x115
Габаритные размеры (без крепления)	1195 x 78 x 76
Установочные размеры (с креплением)	1195 x 78 x 81
Масса нетто, кг	1,11
Напряжение питания переменного тока, В	176..264
Номинальная частота напряжения питания, Гц	50-60
Напряжение питания постоянного тока, В	180..370
Марка светодиодов	Samsung
Количество светодиодов, шт	112
Цветовая температура, К	4000-5000
Индекс цветопередачи, Ra	80
Коэффициент мощности заявляемый, Pf	0.8
Коэффициент пульсации светового потока, %	1
Температура эксплуатации, С	-10..+40
Вид климатического исполнения	УХЛ3
Класс защиты от поражения электрическим током	I
Класс энергоэффективности	A+
Степень защиты от пыли и влаги	IP65
Исполнение блока питания	Одностадийный без гальванической развязки
Гарантийный срок, лет	3

КСС

Diora LPO/LSP Mini-6 opal

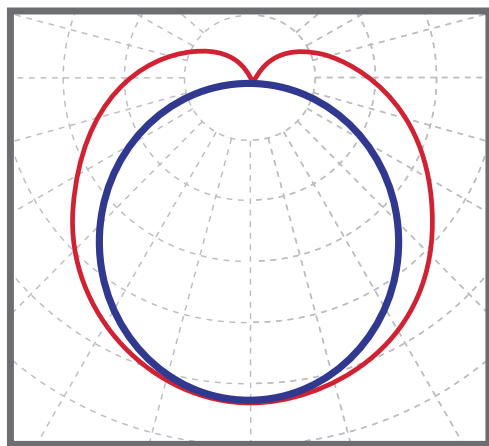

косинусная КСС 145°x115°

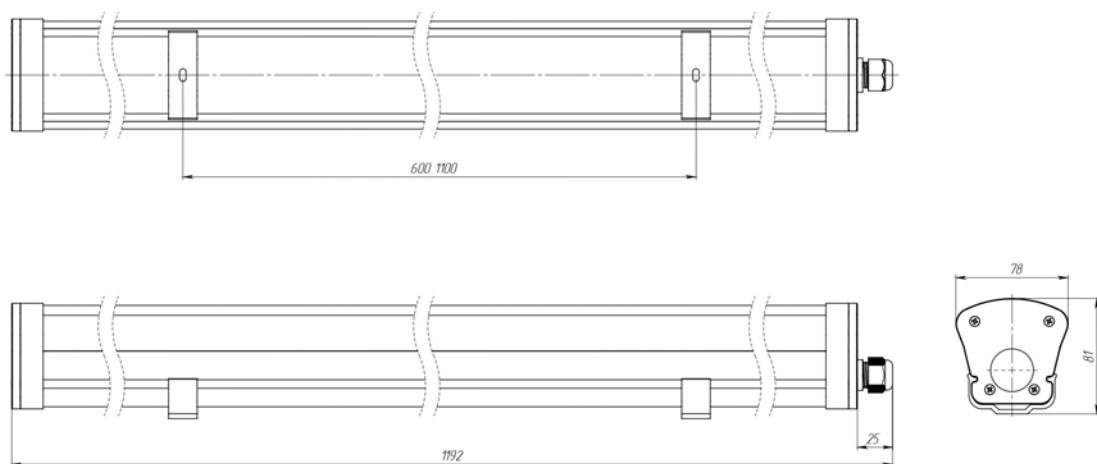

СПИСОК МОДЕЛЕЙ

Модель	Мощность, Вт	Световой поток, лм	Цветовая температура, К
Diora LPO/LSP 19/2100 Mini-6 opal A	19	2100	5000
Diora LPO/LSP 28/3000 Mini-6 opal A	28	3000	5000
Diora LPO/LSP 38/4200 Mini-6 opal A	38	4200	5000
Diora LPO/LSP 47/5300 Mini-6 opal A	47	5300	5000
Diora LPO/LSP 56/6100 Mini-6 opal A	56	6100	5000

DIORA



Архангельск (8182)63-90-72
Астана (7172)727-132
Астрахань (8512)99-46-04
Барнаул (3852)73-04-60
Белгород (4722)40-23-64
Брянск (4832)59-03-52
Владивосток (423)249-28-31
Волгоград (844)278-03-48
Вологда (8172)26-41-59
Воронеж (473)204-51-73
Екатеринбург (343)384-55-89

Иваново (4932)77-34-06
Ижевск (3412)26-03-58
Иркутск (395)279-98-46
Казань (843)206-01-48
Калининград (4012)72-03-81
Калуга (4842)92-23-67
Кемерово (3842)65-04-62
Киров (8332)68-02-04
Краснодар (861)203-40-90
Красноярск (391)204-63-61
Курск (4712)77-13-04
Липецк (4742)52-20-81

Магнитогорск (3519)55-03-13
Москва (495)268-04-70
Мурманск (8152)59-64-93
Набережные Челны (8552)20-53-41
Нижний Новгород (831)429-08-12
Новокузнецк (3843)20-46-81
Новосибирск (383)227-86-73
Омск (3812)21-46-40
Орел (4862)44-53-42
Оренбург (3532)37-68-04
Пенза (8412)22-31-16

Пермь (342)205-81-47
Ростов-на-Дону (863)308-18-15
Рязань (4912)46-61-64
Самара (846)206-03-16
Санкт-Петербург (812)309-46-40
Саратов (845)249-38-78
Севастополь (8692)22-31-93
Симферополь (3652)67-13-56
Смоленск (4812)29-41-54
Сочи (862)225-72-31
Ставрополь (8652)20-65-13

Сургут (3462)77-98-35
Тверь (4822)63-31-35
Томск (3822)98-41-53
Тула (4872)74-02-29
Тюмень (3452)66-21-18
Ульяновск (8422)24-23-59
Уфа (347)229-48-12
Хабаровск (4212)92-98-04
Челябинск (351)202-03-61
Череповец (8202)49-02-64
Ярославль (4852)69-52-93

Киргизия (996)312-96-26-47 Казахстан (772)734-952-31 Таджикистан (992)427-82-92-69

Единый адрес для всех регионов: www.diora.nt-rt.ru || dru@nt-rt.ru